

По вопросам продаж и поддержки обращайтесь:

Архангельск (8182)63-90-72
Астана +7(7172)727-132
Белгород (4722)40-23-64
Брянск (4832)59-03-52
Владивосток (423)249-28-31
Волгоград (844)278-03-48
Вологда (8172)26-41-59
Воронеж (473)204-51-73
Екатеринбург (343)384-55-89
Иваново (4932)77-34-06
Ижевск (3412)26-03-58
Казань (843)206-01-48

Калининград (4012)72-03-81
Калуга (4842)92-23-67
Кемерово (3842)65-04-62
Киров (8332)68-02-04
Краснодар (861)203-40-90
Красноярск (391)204-63-61
Курск (4712)77-13-04
Липецк (4742)52-20-81
Магнитогорск (3519)55-03-13
Москва (495)268-04-70
Мурманск (8152)59-64-93
Набережные Челны (8552)20-53-41

Нижний Новгород (831)429-08-12
Новокузнецк (3843)20-46-81
Новосибирск (383)227-86-73
Орел (4862)44-53-42
Оренбург (3532)37-68-04
Пенза (8412)22-31-16
Пермь (342)205-81-47
Ростов-на-Дону (863)308-18-15
Рязань (4912)46-61-64
Самара (846)206-03-16
Санкт-Петербург (812)309-46-40
Саратов (845)249-38-78

Смоленск (4812)29-41-54
Сочи (862)225-72-31
Ставрополь (8652)20-65-13
Тверь (4822)63-31-35
Томск (3822)98-41-53
Тула (4872)74-02-29
Тюмень (3452)66-21-18
Ульяновск (8422)24-23-59
Уфа (347)229-48-12
Челябинск (351)202-03-61
Череповец (8202)49-02-64
Ярославль (4852)69-52-93

Единый адрес: kor@nt-rt.ru | <http://kroll.nt-rt.ru>

Каталог на оборудование KROLL



Kroll

СОДЕРЖАНИЕ

	стр.
Жидкотопливные тепловые пушки прямого нагрева	3
Жидкотопливные тепловые пушки	4
Газовые тепловые пушки прямого нагрева	5
Мобильные теплогенераторы	7
Газовые обогреватели с атмосферной горелкой	8
Стационарные теплогенераторы серии S	10
Стационарные теплогенераторы серии SKE, SL, H	12
Комбинированный теплогенератор AquaAir	13
Стационарный обогреватель на отработанном масле	14
Горелки	15
Водяные калориферы с вентилятором	16
Осушители воздуха серий Т и ТЕ	17
Модульные котельные	18

Область применения

Отопление складских, производственных и сельскохозяйственных помещений с хорошей вентиляцией, экономичный обогрев и сушка объектов в строительстве.

Не требуют специального монтажа. просты и надежны в эксплуатации. Эффективность 100%.



Характеристики серии GK

- Работают на дизельном топливе и керосине
- Горелка с пневматическим распылением
- Камера сгорания из нержавеющей стали
- Система контроля пламени с фотоэлементом
- Предохранитель для безопасной работы в автоматическом режиме
- Окраска порошковой эмалью без содержания свинца

Характеристики серии GP

- Работают на дизельном топливе
- Предварительный разогрев топлива
- Камера сгорания из нержавеющей стали с автоматическим охлаждением
- Вентилятор высокого давления
- Система контроля пламени с фотоэлементом
- Предохранитель для безопасной работы в автоматическом режиме
- Возможность подключения выносного термостата
- Окраска порошковой эмалью без содержания свинца

Модель	Ед. изм.	GK20/TK20	GK28	GK40	GP67	GP115
Тепловая мощность	кВт	23	28	43	66	115
	кКал/час	19780	24080	36980	56760	98900
Расход воздуха	м ³ /час	400	500	1050	2800	4800
Расход топлива (макс.)	кг/час	1,97	2,37	3,64	5,22	9,12
Электрическая мощность	кВт	0,1	0,15	0,25	0,46	0,8
Параметры электросети	В/Гц	230/50	230/50	230/50	230/50	230/50
Объём топливного бака	л	21	30	46	51	100
Длина	мм	830	860	930	1405	1680
Ширина	мм	430	485	560	620	690
Высота	мм	465	530	615	750	898
Вес	кг	26	31	37	65	101



GK



GP



Технологии обогрева и вентиляции

4 Жидкотопливные тепловые пушки

Область применения

Отопление закрытых помещений складского, производственного или сельскохозяйственного назначения, обогрев и сушка помещений в строительстве.

Характеристики серии МА

- Не требуют специального монтажа
- Высокая эффективность обогрева
- Простота и надежность эксплуатации
- Работают на дизельном топливе
- Отвод продуктов сгорания
- Предварительный разогрев топлива
- Камера сгорания из нержавеющей стали с автоматическим охлаждением
- Вентилятор высокого давления
- Система контроля пламени с фотоэлементом
- Предохранитель для безопасной работы в автоматическом режиме
- Возможность подключения выносного термостата
- Окраска порошковой эмалью без содержания свинца

Инфракрасный обогреватель серии IR

Область применения:

Обогрев открытых помещений или помещений с хорошей вентиляцией при помощи теплового излучения, прогрев и сушка поверхностей.

Характеристики

- Работает на дизельном топливе
- Не требует специального монтажа
- Возможность работы на открытых площадках
- Рабочая поверхность из жаропрочной стали

Модель	Ед. изм.	МАК25	МА37	МА55	МА85	IR33
Номинальная тепловая мощность	кВт	26	36,4	52,58	83,92	33
	кКал/час	22360	31304	45219	72171	28380
Полезная тепловая мощность	кВт	21	31,7	45,8	74,27	33
	кКал/час	18060	27262	39388	63872	28380
Расход воздуха	м³/час	800	2000	2500	4500	
Расход топлива (макс.)	кг/час	2,2	2,88	4,16	6,64	2,78
Электрическая мощность	кВт	0,39	0,46	0,46	0,8	0,09
Параметры электропитания	В/Гц	230/50	230/50	230/50	230/50	230/50
Диаметр дымохода	мм	140	150	150	150	
Объем топливного бака	л	46	51	51	100	46
Длина	мм	930	1188	1405	1680	940
Ширина	мм	560	620	620	690	680
Высота	мм	625	790	790	938	990
Вес	кг	43	70	76	121	98

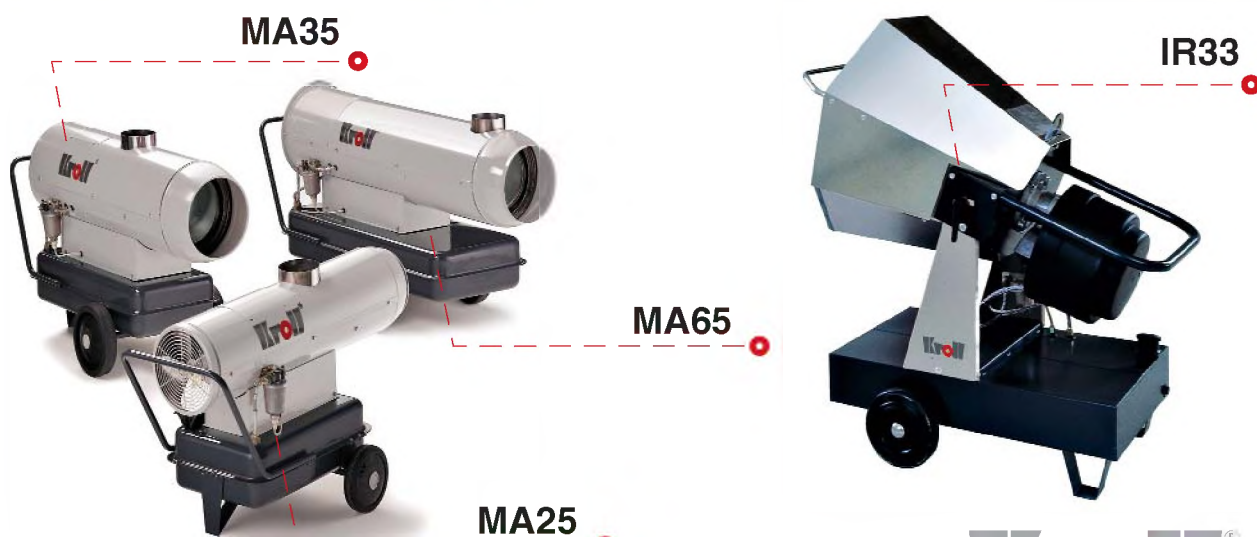

Технологии обогрева и вентиляции



Область применения

Отопление складских, производственных и сельскохозяйственных помещений с хорошей вентиляцией, обогрев и сушка объектов в строительстве (серии P, PX, PF); обогрев уличных кафе, веранд, открытых площадок (уличный газовый инфракрасный обогреватель W12VA).

- Эффективность работы 100%
- Не требуют специального монтажа
- Большая производительность обогрева
- Малый вес и легкость в эксплуатации

Серия P

- Работают на сжиженном (балонном) газе
- Корпус из нержавеющей стали
- Пьезорозжиг
- Регулировка мощности изменением подачи газа
- Для безопасной эксплуатации имеют электроклапан, терморпару и предохранительный термостат
- Порошковая окраска без свинца

Серия PX...VA

- Работают на сжиженном (балонном) газе
- Корпус из нержавеющей стали
- Автоматический розжиг
- Регулировка мощности изменением подачи газа
- Для безопасной эксплуатации имеют двойной электроклапан, терморпару и предохранительный термостат
- Возможность подключения выносного термостата

Серия PF

- Работают на сжиженном (балонном) газе
- Корпус из нержавеющей стали
- Автоматический розжиг
- Система контроля пламени с фотоэлементом
- Двойной электроклапан, терморпара и предохранительный термостат
- Возможность подключения выносного термостата и таймера

W12VA

- Работает на сжиженном (балонном) газе
- Полностью из нержавеющей стали
- Обогреваемая территория до 6 м в диаметре
- Устойчивая конструкция
- Не требуют специального монтажа
- Простота и надежность в эксплуатации

Модель	Ед. изм.	P10VA	P15VA	P30/PX30VA	P43/PX43VA	P60/PX60	P80/PX80VA	W12VA
Тепловая мощность	кВт	10	15	12,4-31	26,6-43	35-58	42,5-82,3	6,5-10
Расход воздуха	м ³ /час	300	300	760	860	1800	2450	
Давление жидкого газа	бар	0,3	0,7	0,3-1,5	0,3-2,0	0,3-2,0	0,5-1,5	
Расход жидкого газа	кг/час	0,78	1,17	0,98-2,46	2,1-3,43	2,75-4,61	3,95-6,48	0,51-0,78
Электрическая мощность	кВт	0,05	0,05	0,09	0,09	0,11	0,156	
Параметры электросети	В/Гц	230/50	230/50	230/50	230/50	230/50	230/50	
Длина	мм	390	490	600	720	810	1120	950
Ширина	мм	180	180	375	290	390	570	950
Высота	мм	270	270	410	440	530	535	2300
Вес	кг	5	6	11,5	13	20	24	30

PX80VA

P43

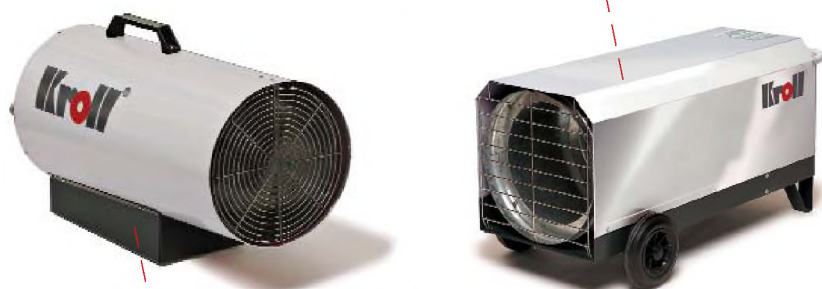

W12VA

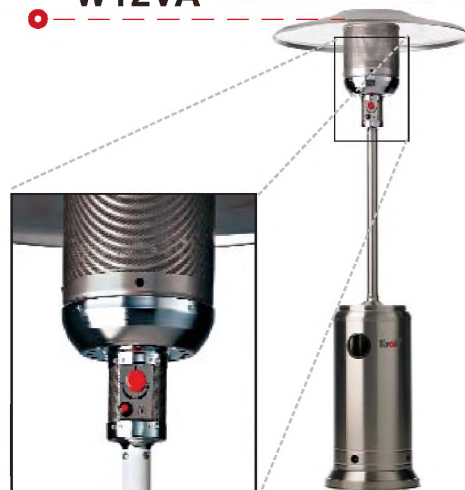

Технологии обогрева и вентиляции

6 Газовые тепловые пушки прямого нагрева



Область применения

Отопление складских, производственных и сельскохозяйственных помещений с хорошей вентиляцией, обогрев и сушка объектов в строительстве.

Серия PN

- Работают на природном (магистральном) газе
- Корпус из нержавеющей стали
- Автоматический розжиг
- Система контроля пламени с фотоэлементом
- Двойной электроклапан, термопара и предохранительный термостат
- Возможность подключения выносного термостата и таймера

Серия PE

- Работают на природном (магистральном) газе
- Корпус из нержавеющей стали
- Автоматический розжиг
- Система контроля пламени с фотоэлементом
- Двойной электроклапан, термопара и предохранительный термостат
- Возможность подключения выносного термостата, таймера, контроллера CO₂
- Оборудован датчиком давления воздуха для контроля работы вентилятора
- Возможна модификация для работы на сжиженном газе (кроме PE10)

Модель	Ед. изм.	PE10	PE30	PE50	PE80	PE100
Тепловая мощность	кВт	10	30	50	80	100
Расход воздуха	м ³ /час	1600	1600	2300	4100	7500
Давление природного газа	бар	20-50	20-50	20-50	20-50	20-50
Расход природного газа	кг/час	1,06	2,88	4,81	7,69	9,61
Электрическая мощность	кВт	0,2	0,2	0,23	0,62	0,62
Параметры электросети	В/Гц	230/50	230/50	230/50	230/50	230/50
Длина	мм	900	900	990	1150	1125
Ширина	мм	445	445	510	560	640
Высота	мм	312	312	365	410	510
Вес	кг	35	35	41	49	56



PE100

PN100VA



Технологии обогрева
и вентиляции



Область применения

Обогрев закрытых помещений вне зависимости от наличия системы вентиляции. Обогрев нескольких помещений по системе вентиляционных каналов, при размещении теплогенератора как внутри, так и вне помещений. Работа в режиме рециркуляции или частичного притока.



Характеристики серии М

- Работают на дизельном топливе
- Камера сгорания из нержавеющей стали с автоматическим охлаждением
- Предварительный разогрев топлива
- Высоконапорный вентилятор позволяет работать с системой воздуховодов
- Модели М25 и М50 имеют встроенный топливный бак, который может оснащаться подогревом
- Предохранитель для безопасной работы в автоматическом режиме
- Возможность подключения выносного термостата
- Корпус с антикоррозийным покрытием
- Низкий уровень шума

Серия НМ, НСL

- Работают на дизельном топливе или газе
- Теплообменник из нержавеющей стали, корпус из оцинкованной стали
- Высоконапорный вентилятор позволяет работать с системой воздуховодов
- Дополнительно оборудуются топливным баком с подогревом (серия НМ), термостатом, таймером
- Возможность рециркуляции обогреваемого воздуха при установке вне помещения
- Возможность работы при низких отрицательных температурах
- Возможно изготовление по параметрам заказчика
- Полностью укомплектованы и готовы к работе

Модель	Ед. изм.	М25	М50	М70	М100	М150	НМ200	НСL350	
Номинальная тепловая мощность	кВт	25	51	71	100	144	188	359	
	кКал/час	21500	43860	61060	86000	123840	161680	308740	
Полезная тепловая мощность	кВт	22	45	64	90	129	173	320	
	кКал/час	18920	38700	55040	77400	110940	148780	275200	
Расход воздуха	м ³ /час	1150	2900	4500	5400	7300	10500	25400	
Статическое давление	Па	80	170	180	150	150	350	350	
Увеличение температуры	Δt°С	78	54	56	70	70	60	44	
Расход жидкого топлива	кг/час	2,1	4,3	6	8,4	12,1	15,8	29,7	
	природного газа							21,1	
	сжиженного газа							14,5	
Электрическая мощность	кВт	0,38	0,69	1,47	1,38	1,38	3,25	8	
Параметры электросети	В/Гц	230/50	230/50	230/50	230/50	230/50	400/50	400/50	
Диаметр дымохода	Ø мм	100	130	180	180	180	180		
Выход горячего воздуха	Ø мм	285	385	445	550	550	550	2x500	
Объем топливного бака	л	27	46					2000	
Длина	мм	1060	1350	1470	1850	2323	2400	6058	
Ширина	мм	520	600	760	920	940	820	2438	
Высота	мм	900	1050	1090	1260	1340	1450	2596	
Вес	кг	81	115	215	222	318	566	3750	

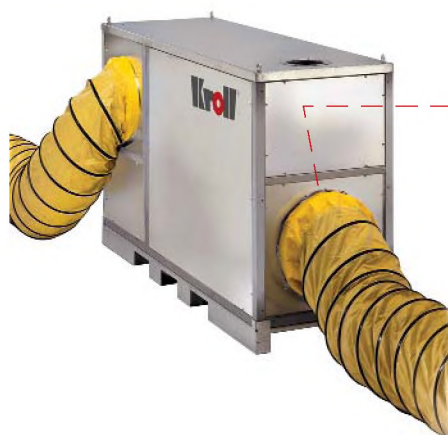

НСL



М25-М150



Технологии обогрева и вентиляции

8 Газовые обогреватели с атмосферной горелкой



Область применения

Обогрев торговых, складских, производственных, сельскохозяйственных, спортивных и других помещений большого объема вне зависимости от наличия вентиляции.

Характеристики серии N

- Работают на природном газе
 - Под заказ возможна модификация для работы на сжиженном газе
 - Атмосферная горелка
 - Автоматический розжиг
 - Для отвода продуктов сгорания не требуется подключение дымохода
 - Принудительная подача воздуха в камеру сгорания и отвод отработанных газов за пределы помещения
- Возможно подключение комнатного термостата и выносного пульта управления для автоматического поддержания заданной температуры в помещении и дистанционного контроля работы обогревателя
 - Низкий уровень шума
 - Настенная установка для экономии места и лучшего распределения теплого воздуха в обогреваемом помещении

Красным в таблице выделены модели серии N, имеющие две ступени тепловой мощности и соответствующие им значения показателей при работе в режиме низкой мощности. Остальные параметры двух- и одноступенчатых моделей соответствующей мощности совпадают.

Модель	Ед. изм.	N2	N3	N4	N5	N7	N9	N11
		N24	N34	N44	N54	N74	N94	N114
Номинал. тепловая мощность	кВт	17,3	27,2	36,7	41,7	58,5	76,6	94,2
Полезн. тепловая мощн.	кВт	16/10,9	25/17,2	34/22,9	38,4/28,8	53,8/40,5	70,5/52,9	86,4/65,2
Расход воздуха	max/min м ³ /час	1630/1290	2550/2040	3450/2710	4130/3700	5900/5000	7900/7200	8750/7800
Увеличение температуры	max/min Δt°С	28,5-32	35,5-59	62-69	77-102	112-154	154-195	
Расход природного газа	max/min м ³ /час	1,74/1,21	2,73/1,9	3,68/2,56	4,2/3,2	5,9/4,5	7,7/5,9	9,4/7,3
	сжиженного газа	max/min кг/час	1,84/0,94	2,11/1,48	2,85/1,98	3,2/2,5	4,5/3,5	5,9/4,5
Электрическая мощность	кВт	0,184	0,276	0,3	0,345	0,44	0,6	0,67
Параметры электросети	В/Гц	230/50	230/50	230/50	230/50	230/50	230/50	230/50
Диаметр воздухозабора	Ø мм	125	125	125	150	150	150	150
Диаметр дымохода	Ø мм	80	80	80	100	100	100	100
Длина Ширина Высота	мм	885/695/420	885/695/420	885/695/520	925/775/860	1170/825/860	1720/825/860	1960/860/860
Вес	кг				92	138	171	205



N54

N4

Технологии обогрева
и вентиляции



Область применения

Обогрев производственных помещений (цехов), магазинов и супермаркетов, спортивных и оздоровительных центров, клубов, театров, ресторанов, и других помещений большого объема.

Характеристики серии НК

- Прибор предназначен для внутренней установки
- Высоконапорный вентилятор (от 200 до 500 Па)
- Высокий тепловой КПД (~ 92%)
- Теплообменник и камера сгорания из жаропрочной нержавеющей стали
- Возможность плавного изменения производительности горелки
- Электронный розжиг и контроль пламени
- Вытяжной вентилятор продуктов сгорания

Характеристики серии НКА

- Для внешней установки (обеспечиваются низкий уровень акустических шумов и пылеобразования внутри помещения)
- 2 варианта установки: на крыше и на стене здания
- Класс электрозащиты IP44
- Контуры подачи свежего воздуха и удаления продуктов сгорания интегрированы внутри прибора

Красным выделены модели серии N, предназначенные для внешней установки (индекс А в названии).
Если в названии присутствует 2 - значит модель с двумя степенями мощности.
Индекс D в названии определяет комплектацию высоконапорным вентилятором.

Модель	Ед. изм.	NK3	NK4	NK5	NK7	NK9	NK11
		NK3D	NK4D	NK5D	NK7D	NK9D	NK11D
Номинальная тепловая мощность	кВт	22,9	30,4	41,7	58,5	76,6	94,2
Полезная тепловая мощность max		21	28	38,4	53,8	70,5	86,7
min для NK2 и NK2D	кВт	15,8	21	28,8	40,5	52,9	65,2
Расход воздуха	м3/час	1820	2920	4130	7900	7900	8750
Расход топлива природный газ max	м3/час	2,7	3,5	4,9	6,8	8,9	11
природный газ min для NK2 и NK2D	м3/час	2,0	2,7	3,7	5,2	6,8	8,4
сжиженный газ max	м3/час	1,8	2,4	5,2	4,5	5,9	7,3
сжиженный газ min для NK2 и NK2D	м3/час	1,4	1,8	3,2	3,5	4,5	5,6
Потребляемая электр. мощность	кВт	400	400	600	800	1100	1500
для NKD	кВт	600	800	1100	1500	2200	3000
Длина	мм	1488/1488	1488/1488	1488/1488	1536/1536	1720/1536	1960/1536
Ширина	мм	765/765	845/845	1025/1025	1270/1270	1720/1773	1960/2013
Высота	мм	1220/1070	1220/1070	1220/1070	1220/1070	1040/1070	1040/1070



NKA92

NK52



Технологии обогрева и вентиляции

10 Стационарные теплогенераторы серии S

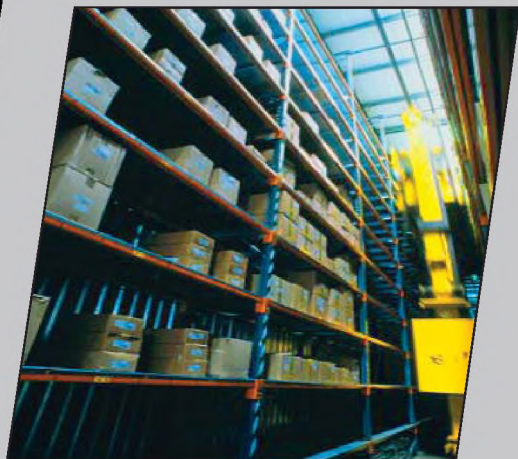

Область применения

Высокоэффективный и экономичный обогрев помещений большого объема: складов, цехов, ангаров, гаражей, автосервисов. Возможность подачи тепла по системе вентиляционных каналов.

- Работает с любым типом горелок
- Камера сгорания из нержавеющей стали
- Поставляются в комплекте с комнатным термостатом
- Дополнительно могут быть оборудованы фильтрами, шумоглушителем
- Могут быть установлены вертикально или горизонтально
- Эффективность обогрева 93%
- При работе в агрессивных средах, в помещениях с повышенной влажностью и при работе на приток холодного воздуха, когда возможно достижение точки росы теплообменник может быть изготовлен из нержавеющей стали с поддоном для сбора и отвода конденсата.

Модель	Ед. изм.	25S	40 S	55 S	70S	95 S	110S	140 S	170 S	195 S
Номинальная тепловая мощность	кВт	28	40	55	70	92	108	129	163	194
	кКал/час	18920	30100	43860	59340	79120	92880	110940	140180	166840
Полезная тепловая мощность	кВт	25,5	37,5	50,5	64	85	100	120	150	180
	кКал/час	17200	27520	39560	54180	73100	86000	103200	129000	154800
Расход воздуха	м ³ /час	1650	2900	3700	5000	6800	8000	9200	11800	13800
Увеличение температуры	Δt°С	46	38	43	44	42	42	44	43	44
Расход жидкого топлива природного газа	кг/час	2,36	3,4	4,64	5,9	7,8	9,1	10,8	13,7	16,3
	м ³ /час	2,7	3,85	5,3	6,74	8,8	9,6	12,4	15,7	18,6
Электрическая мощность	кВт	0,44	0,8	1,5	1,5	0,75	1,1	1,1	2,2	1,5
Параметры электросети	В/Гц	230/50	230/50	230/50	230/50	400/50	400/50	400/50	400/50	400/50
Длина	мм	715	865	975	1085	1080	1080	1250	1250	1750
Ширина	мм	415	505	585	665	800	800	1025	1025	1025
Высота	мм	1275	1500	1645	1835	1850	1850	2170	2170	2170
Вес	кг	93	124	157	191	295	300	399	405	495

55S-LR



Технологии обогрева и вентиляции



Модификации серии S

Теплогенераторы серии S могут быть изготовлены в различных модификациях с заданными заказчиком параметрами. По желанию заказчика могут быть изменены следующие характеристики:

- статическое давление воздуха на выходе от 80 до 900 Па (для некоторых моделей до 1600 Па)
- производительность вентилятора
- тепловая мощность

Возможно морозостойкое исполнение для $t_{\text{вход}}$ до -35°C и высокотемпературное для сушильных камер.

Теплогенераторы могут быть изготовлены как в вертикальном, так и в горизонтальном исполнении - на левом (LL) или на правом (LR) боку. Среди возможных вариантов исполнения - теплогенератор без вентилятора в качестве секции подогрева для приточной камеры или центрального кондиционера с требуемыми типоразмерами.



Модель	Ед. изм.	260 S	290 S	360 S	430 S	490 S	580 S	650 S	730 S
Номинальная тепловая мощность	кВт	250	280	326	423	489	544	598	652
	кКал/час	215000	240800	280360	363780	420540	467840	514280	560720
Полезная тепловая мощность	кВт	230	260	300	390	450	500	550	600
	кКал/час	197800	223600	258000	335400	387000	430000	473000	516000
Расход воздуха	м ³ /час	18400	20600	23400	29500	35000	37500	42600	48300
Увеличение температуры	$\Delta t^{\circ}\text{C}$	42	42	43	45	43	45	44	42
Расход жидкого топлива	кг/час	21	23,5	27,3	35,5	41,1	50,3	54,8	60,2
	м ³ /час	24	26,9	31,3	40,7	47	57,5	62,7	68,9
Электрическая мощность	кВт	3	3	5,5	5,5	7,5	5,5	7,5	11
Параметры электросети	В/Гц	400/50	400/50	400/50	400/50	400/50	400/50	400/50	400/50
Длина	мм	1750	2200	2200	2200	2200	2700	2700	2700
Ширина	мм	1025	1025	1025	1220	1220	1220	1220	1220
Высота	мм	2170	2170	2170	2650	2650	2750	2750	2750
Вес	кг	503	662	689	1004	1015	1185	1196	1248



110S



40S



Технологии обогрева и вентиляции

12 Стационарные теплогенераторы серии SKE, SL, H



Область применения

Высокоэффективный и экономичный обогрев помещений большого объема: складов, цехов, ангаров, гаражей, автосервисов, спортзалов.

Характеристики серии SKE

- Работает с любым типом горелок
- Камера сгорания из нержавеющей стали
- Поставляются в комплекте с комнатным термостатом
- Благодаря высокому напору воздуха распространение тепла происходит через инерционные жалюзи в четырех направлениях
- Эффективность обогрева 91%
- Простота монтажа и обслуживания

Отличия серии SL

- Работают на дизельном топливе
- Оборудованы топливным баком

Отличия серии H

- Оборудованы контрольной панелью
- Возможна настенная установка для экономии пространства

Модель	Ед. изм.	25SL	40SL	55SL	70SL	25H	40H	55H	70H	SKE 40F	SKE 60F	SKE 80F	SKE 100F	SKE 170F	SKE 230F	SKE 340F
Ном. тепловая мощность	кВт	28	35	55	69	22,7	39,3	51	75,6	46,8	71,1	93	104,6	190	258,8	391
Полезн. тепловая мощность	кВт	25,5	32	51	63	20	35	46	67	42,2	64,4	83,9	94,2	168,2	230,3	347,6
Расход воздуха	м ³ /час	2050	2500	4900	4300	1500	2500	3700	4300	2800	4500	5300	6300	11500	15300	23000
Увеличение температуры	$\Delta t^{\circ}\text{C}$	46	45	43	52	46	38	43	44	43	41	45	45	43	45	45
Расход жидкого топлива	кг/час	2,4	3	4,6	5,8	1,91	3,3	4,3	6,35	3,95	6	7,84	8,82	16	21,8	32,9
природного газа	м ³ /час					1,71	2,72	3,65	5,36	4,7	7,14	9,33	10,5	19	25,9	39,2
сжиженного газа	кг/час					2,12	3,37	5,33	6,65	3,64	5,53	7,23	8,13	14,76	20,11	30,37
Электрическая мощность	кВт	0,38	0,31	0,74	0,55	0,29	0,31	0,43	0,55	0,25	0,6	0,7	0,7	2,2	3	4
Параметры электросети	В/Гц								230/50					400/50	400/50	400/50
Объем топливного бака	л	47	46	77	74											
Длина	мм	850	1150	1080	1450	780	870	970	1040	460	540	680	760	1300	1500	1700
Ширина	мм	590	680	750	770	590	710	730	780	750	800	900	1080	900	1000	1200
Высота	мм	705	1350	960	1650	480	690	880	1240	1600	1700	1885	2000	2470	2520	2850
Вес	кг	66	90	138	1550	48	69	88	124	112	140	151	214	437	525	734



SKE

40SL



55H



Технологии обогрева
и вентиляции



Область применения

Эффективный и комфортный обогрев помещений, представляющих собой комбинацию из большого производственного, торгового или складского помещения (воздушное отопление) и небольшой административной части (водяное отопление и ГВС). Пример: обогрев ремзоны автосервиса + отопление и горячее водоснабжение помещения для персонала и клиентов.



Характеристики

- Работает с любым типом горелок
- Камера сгорания из нержавеющей стали
- Обеспечивает до 30% мощности на водяное отопление и ГВС
- Может работать в 3 режимах - водяное, воздушное и смешанное отопление
- Полностью автоматическое переключение режимов
- Укомплектован комнатным термостатом, оборудован встроенными термостатами воздушного и водяного контуров
- Возможно распределение воздуха в несколько помещений посредством системы воздуховодов
- Возможно индивидуальное проектирование системы обогрева помещений с учетом требований заказчика

Модели	Ед. изм.	AA30	AA50	AA80
Номинальная тепловая мощность	кВт кКал/час	34 29240	57 49020	90 77400
Полезная тепловая мощность	кВт кКал/час	31 26660	52 44720	82 70520
Мощность воздушного отопления	кВт	21	37	57
Мощность нагрева воды	кВт	10	15	25
Расход воздуха	м ³ /час	1600	2800	3800
Увеличение температуры воздуха	Δt°С	45	42	65
Расход жидкого топлива	кг/час	2,9	4,9	7,6
Параметры электросети	В/Гц	400/50	400/50	400/50
Длина	мм	840	950	1250
Ширина	мм	780	1000	1000
Высота	мм	2330	2630	2630
Вес	кг	300	450	500

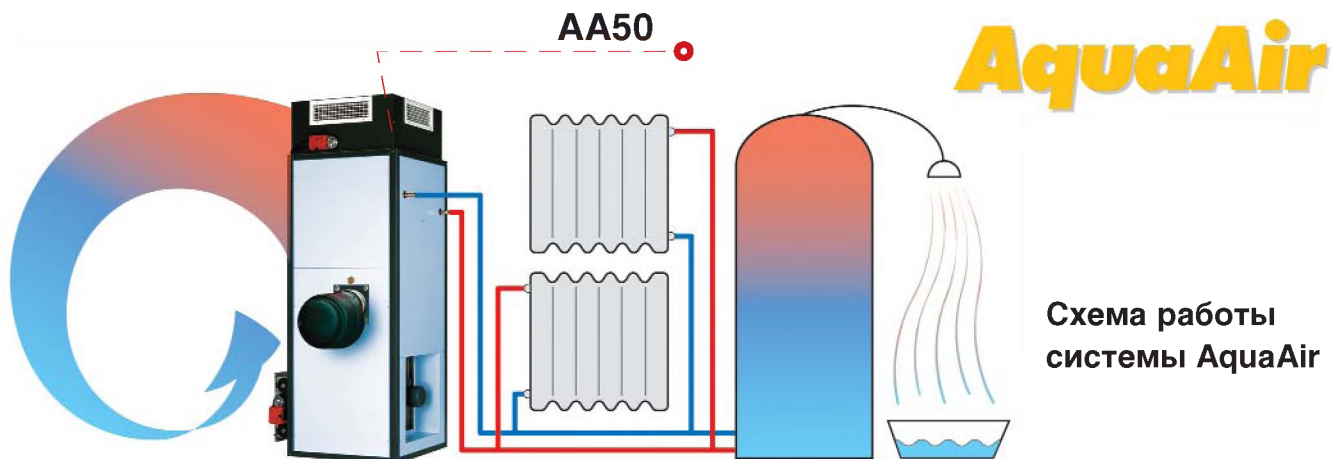

Технологии обогрева и вентиляции

14 Стационарный обогреватель на отработанном масле

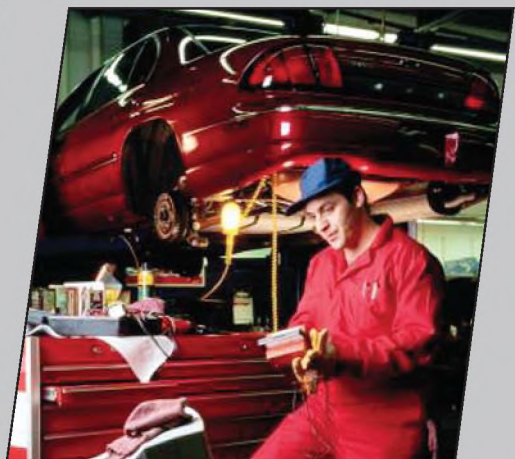

Область применения

Обогрев помещений автосервисов, мастерских и гаражных хозяйств. Необходима установка дымохода высотой не менее 4 м.

Модель W401L

- Работает на отработанном (грязном) масле
- Процентное соотношение масел: в смеси должно быть не менее 25% минерального масла
- Для работы не требуется горелка
- Оборудована топливным баком и вентилятором для нагнетания воздуха в камеру сгорания
- Проста в монтаже и безотказна в эксплуатации
- Не требует специального технического обслуживания

Модель W401VL

В отличие от W401L оснащена вентилятором для более интенсивного распространения теплого воздуха.

Модель	Ед. изм.	W401L	W401VL
Номинальная тепловая мощность	кВт	35	35
	кКал/час	30100	30100
Полезная тепловая мощность	кВт	29	29
	кКал/час	24940	24940
Расход воздуха	м ³ /час		580
Увеличение температуры	Δt°С	80	80
Расход отработанного масла	кг/час	2,9	2,9
Объем топливного бака	л	24	24
Электрическая мощность	кВт	0,03	0,09
Параметры электросети	В/Гц	230/50	230/50
Диаметр дымохода	Ø мм	150	150
Длина	мм	770	770
Ширина	мм	600	600
Высота	мм	1000	1170
Вес	кг	71	85

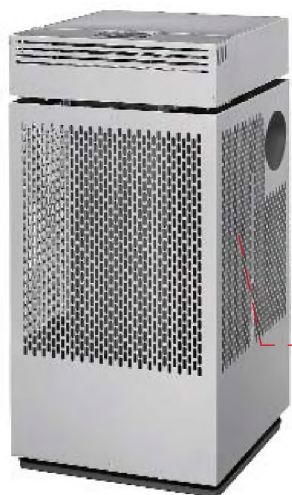

W401VL



W401L

Технологии обогрева
и вентиляции



Область применения

Горелки предназначены для работы с мобильными и стационарными теплогенераторами фирмы KROLL. Стандартное посадочное место позволяет также установить горелку в соответствующий нагреватель воздуха или водогрейный котел любых других производителей. Горелки поставляются настроенными и полностью готовыми к работе.

Универсальные горелки серии KG

Универсальные горелки KROLL работают на любом виде жидкого топлива (отработанные моторное и трансмиссионное масла, растительные масла, рапсовое масло, животные жиры, дизельное топливо).

Смена видов топлива требует всего лишь регулировки подачи воздуха и не требует открытия или замены горелки.

Необходимое давление воздуха обеспечивается внешним компрессором (в комплект поставки не входит).

Дополнительно может поставляться топливный фильтр с подогревом, всасывающим поплавком, компрессором, дополнительным масляным насосом, масляным щупом и водоиндикатором.

Жидкотопливные горелки

Фирма Kroll использует в своих обогревателях высокотехнологичные, надежные, экономичные горелки мощностью 11-960 кВт.

Благодаря двухступенчатой системе регуляции подачи воздуха обеспечивается эффективный расход топлива с минимальным вредом для окружающей среды.

- Саморегулирующийся подогреватель топлива обеспечивает необходимую его вязкость для оптимального сгорания.
- Все функциональные части горелки легкодоступны для обслуживания и замены без полного демонтажа горелки.
- Электронный блок управления контролирует работу горелки.
- Горелка шумоизолирована, что обеспечивает ее тихую работу.

Газовые горелки

Газовые горелки, устанавливаемые в теплогенераторах Kroll, могут работать на любом типе газа (природном или сжиженном).

Мощность поставляемых газовых горелок 11- 810 кВт. Автоматический магнитный клапан обеспечивает плавный запуск горелки.

Все функциональные части горелки легко доступны для обслуживания и замены без полного демонтажа горелки.

Модель	Ед. изм.	KG/UB 20	KG/UB 55	KG/UB 70	KG/UB 100	KG/UB 150	KG/UB 200
Тепловая мощность	кВт	28,5-32	35,5-59	62-69	77-102	112-154	154-195
Расход воздуха	м³/час	2,7	3,5	5	9	20	29
Давление воздуха	бар	0,5	0,8	0,65	0,8	1	1,1
Расход отработанного масла	кг/час	2,4-2,7	3-5	5,2-5,8	6,5-8,6	9,5-13	13-16,5
Электрическая мощность	кВт	0,59	0,68	0,68	0,68	1,37	1,37
Параметры электропитания	В/Гц	230/50	230/50	230/50	230/50	230/50	230/50
Длина	мм	560	560	560	560	560	560
Ширина	мм	400	400	400	400	400	400
Высота	мм	560	560	560	560	630	630
Вес	кг	12,5	19	19	19	22	22



Технологии обогрева и вентиляции

16 Водяные калориферы с вентилятором



Область применения

Экономичное воздушное отопление ангаров, складов, магазинов, выставочных залов, торговых комплексов, автосервисов, мастерских, спортзалов, теплиц, ферм.

Характеристики

- Для отопления используется вода из системы центрального отопления
- Изготавливаются в настенном и потолочном исполнении
- Корпус из оцинкованной стали, покрытой эмалью
- Теплообменник состоит из медных трубок с алюминиевым оребрением
- Бесшумный вентилятор
- Степень защиты IP 55
- В модельном ряде представлены 6 типоразмеров калориферов

Модель	Ед. изм.	LH120	LH130	LH220	LH230	LH320	LH330
Мощность (90°/70°)	кВт	7,48 / 9,68	9,9 / 12,76	11,33 / 13,64	14,74 / 18,04	16,5 / 20,46	20,68 / 26,95
Температура (вых.)	°С	42 / 38	51 / 46	40 / 37	49 / 45	43 / 39	50 / 47
Расход воздуха	м³/час	1000 / 1625	950 / 1450	1700 / 2400	1550 / 2200	2150 / 3200	2050 / 3050
Электрическая мощность	кВт	0,11 / 0,08	0,11 / 0,08	0,13 / 0,18	0,13 / 0,18	0,16 / 0,22	0,16 / 0,22
Параметры электросети	В/Гц	400/50	400/50	400/50	400/50	400/50	400/50
Длина	мм	480	480	530	530	630	630
Ширина	мм	480	480	530	530	630	630
Высота	мм	500	500	500	500	500	500
Вес	кг	21	21	22	22	23	23

Модель	Ед. изм.	LH420	LH430	LH520	LH530	LH620	LH630
Мощность (90°/70°)	кВт	21,12 / 27,5	26,18 / 33,11	26,95 / 34,10	33,66 / 42,35	34,65 / 43,45	47,19 / 60,17
Температура (вых.)	°С	43 / 40	50 / 46	42 / 39	49 / 45	42 / 38	51 / 46
Расход воздуха	м³/час	2750 / 4050	2600 / 3800	3650 / 5300	3500 / 5100	4800 / 7200	4600 / 7000
Электрическая мощность	кВт	0,16 / 0,22	0,16 / 0,22	0,36 / 0,53	0,36 / 0,53	0,36 / 0,53	0,36 / 0,53
Параметры электросети	В/Гц	400/50	400/50	400/50	400/50	400/50	400/50
Длина	мм	680	680	730	730	830	830
Ширина	мм	680	680	730	730	830	830
Высота	мм	500	500	500	500	500	500
Вес	кг	24	24	30	30	32	32

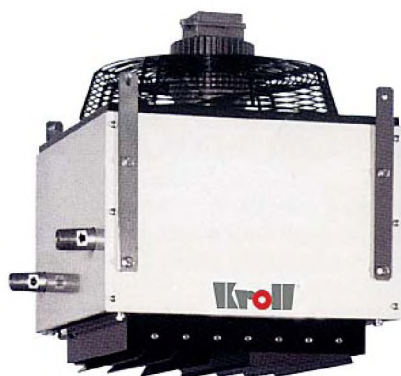

LH потолочный



LH настенный

Технологии обогрева
и вентиляции



Область применения

Осушение воздуха и поддержание заданной влажности в помещениях. Сушка конструкций и помещений в строительстве. Осушение помещений после затопления.

- Экологическая безопасность (хладагент R407C)
- Высокая эффективность осушения при малом энергопотреблении
- Мобильность, небольшие размеры

Характеристики

- Автоматическое размораживание теплообменника
- Дренажный патрубок для постоянного отвода воды
- Модели T20-T60 имеют бак для сбора конденсата с защитой от переполнения
- Панель управления с индикацией рабочих и аварийных режимов
- Возможность подключения гидростата для точного поддержания уровня влажности
- Фильтр для очистки воздуха от пыли



Серия TE

Оборудованы электрическим нагревателем мощностью 2 кВт для работы при температуре, близкой к 0°C.



Контрольная панель

Модель	Ед. изм.	T16/1	T24	T30	T40/TE40	T60	T90/TE90	T120	T180	T190
Осушение	л/сутки	16	24	30	40	60	90	120	60/80	72/92
Расход воздуха	м³/час	98	205	280	500	750	1100	1500	800/1100	950/1300
Объём резервуара	л	3	5	11	10	14				
Электр. мощность	кВт	0,35	0,6	0,65	0,65/2,5	0,7	1,2/3,2	1,4	1,2	1,4
Парам. электросети	В/Гц	230/50	230/50	230/50	230/50	230/50	230/50	230/50	230/50	230/50
Длина	мм	246	310	760	635	800	500	580	370	390
Ширина	мм	310	300	400	385	530	635	620	760	935
Высота	мм	595	620	480	540	660	840	1040	720	790
Вес	кг	15	17	32	37	52	54	65	51	61

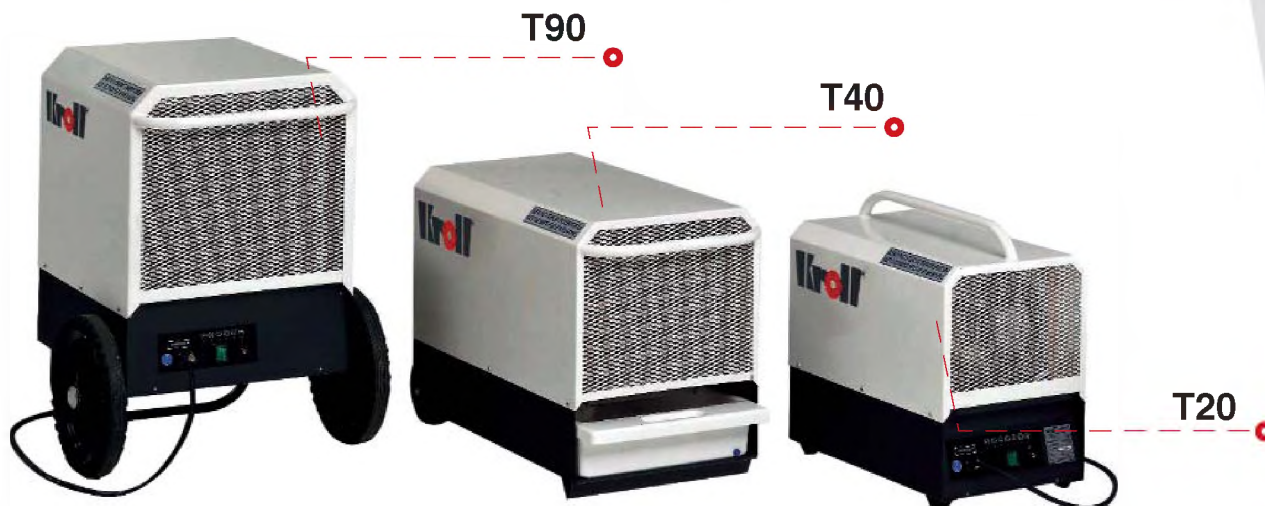

Технологии обогрева и вентиляции

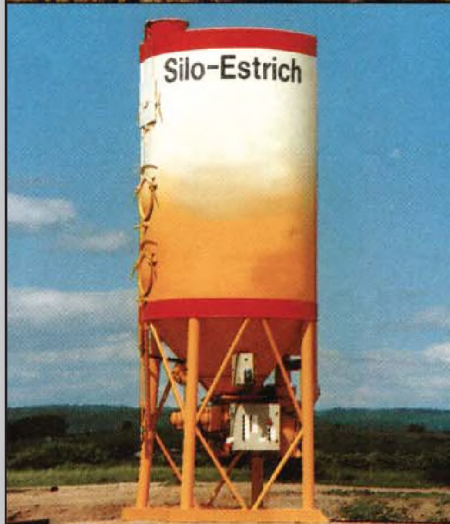
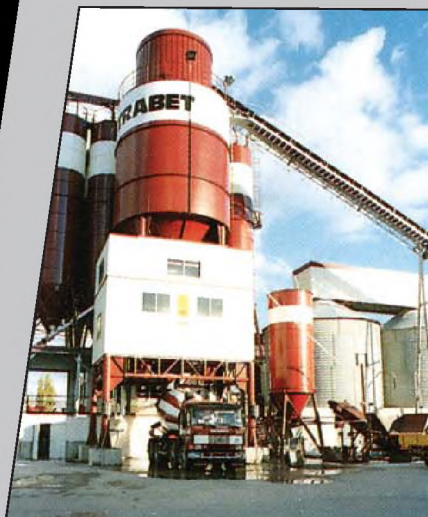

ТЕПЛОСНАБЖЕНИЕ БЕТОННЫХ ЗАВОДОВ

Сегодня строительная отрасль России переживает период интенсивного роста. Количество возводимого жилья, промышленных сооружений, строящихся и ремонтируемых автомагистралей и других объектов - потребителей товарного бетона растет с каждым днем. Вместе с ростом спроса растет и предложение - увеличивается количество мобильных заводов по производству бетона. В целях сокращения транспортных расходов заводы часто монтируются как можно ближе к объекту строительства, перемещаются вслед за уходящей автодорогой.

При этом со всей остротой возникает вопрос теплоснабжения, горячего водоснабжения, прогрева инертных в течение холодного времени года. Чем эффективнее способ обогрева, чем меньше затрат он несет, чем быстрее монтируется и перемещается оборудование, тем большей будет выгода от его использования.

Немецкой фирмой **Kroll** уже не один десяток лет производятся компактные, легко монтируемые модульные котельные, предназначенные специально для работы в составе бетонных заводов.

Котельная Kroll представляет собой один или два стандартных евроконтейнера, в которых размещается все необходимое оборудование. Контейнеры теплоизолированы, в каждом из них смонтирована система поддержания заданной внутренней температуры. Полы в контейнерах выполнены маслоустойчивыми в соответствии с евростандартами.

Котельная может быть быстро, в течение 5-7 дней, смонтирована и запущена в эксплуатацию. При необходимости котельную можно также быстро демонтировать и переместить на новое место.

Большим преимуществом оборудования **Kroll** является принцип прогрева инертных горячим воздухом. При этом в бункерах с инертными монтируются дюзы специальной формы, через которые внутрь подается прогретый до +90-110°C воздух. В зависимости от расчетной производительности завода, расход горячего воздуха может составлять от 2300 до 8500 м³/ч и более при статическом давлении от 5000 до 9000 Па.

Это позволяет быстро и очень эффективно вести прогрев инертных при любой производительности завода. Естественно, риск размораживания системы при этом полностью отсутствует.

Цикл водоподготовки обеспечивает подачу горячей воды для смешения, а также отопления временных помещений завода или использования в бытовых целях.

Подача воды с температурой +45°C возможна в объеме до 7500 л/ч, с температурой +70 °C до 4500 л/ч и более.

Модульные котельные Kroll могут обеспечить теплоснабжение завода любой производительности, работать с любыми типами бункеров (силосов) - вертикальными, горизонтальными, открытыми.

Основу котельной составляет водогрейный котел требуемой мощности. В контейнере также монтируются бойлер, воздушный теплообменник для производства горячего воздуха, высоконапорный центробежный вентилятор требуемой производительности, щит управления и топливные баки.

В качестве энергоносителя в котельных **Kroll** может использоваться дизельное топливо или магистральный газ.

Если производительность и габариты завода велики, для сокращения длин теплотрасс котельная может монтироваться в два контейнера. Один из них отвечает за подготовку горячей воды и устанавливается вблизи смесительного узла. Другой обеспечивает подачу горячего воздуха в бункеры с инертными, и устанавливается рядом с ними.

Гарантия на поставленное оборудование **Kroll** для теплоснабжения бетонного завода составляет 1 год с момента ввода котельной в эксплуатацию.



Технические характеристики нагревателя воздуха

Модель (тепловая мощность)	Ед. изм.	90	140	200	300
Полезная тепловая мощность	кВт	90	140	200	300
Потребление топлива	кг/час	7,5	12,2	17	25,3
Выходная температура воздуха	°С	110	110	110	110
Мощность двигателя вентилятора	кВт	7,5	11	15	22
Расход воздуха	м³/час	2300	4000	5400	8500
Давление воздуха на выходе	Па	5350	5400	6850	7340
Параметры электросети	В/Гц	3x380/50	3x380/50	3x380/50	3x380/50

Технические характеристики водонагревателя

Модель (емкость бака)	Ед. изм.	1000	1600	2000	3000
Полезная тепловая мощность	кВт/ккал	100/86000	140/120000	200/172000	300/258000
Емкость бака	л	1000	1600	2000	3000
Рабочее давление	Бар	10	10	10	10
Температура воды (вход.)	°С	10	10	10	10
Температура воды (выход.)	°С	95	95	95	95
Расход воды (нагрев с 10 до 45 °С)	л/час	2460	3440	4910	7370
Расход воды (нагрев с 10 до 70 °С)	л/час	1430	2006	2865	4300
Параметры электросети	В/Гц	3x380/50	3x380/50	3x380/50	3x380/50



Котельная Kroll, пос. Внуково, Московская область.

По вопросам продаж и поддержки обращайтесь:

Архангельск (8182)63-90-72
Астана +7(7172)727-132
Белгород (4722)40-23-64
Брянск (4832)59-03-52
Владивосток (423)249-28-31
Волгоград (844)278-03-48
Вологда (8172)26-41-59
Воронеж (473)204-51-73
Екатеринбург (343)384-55-89
Иваново (4932)77-34-06
Ижевск (3412)26-03-58
Казань (843)206-01-48

Калининград (4012)72-03-81
Калуга (4842)92-23-67
Кемерово (3842)65-04-62
Киров (8332)68-02-04
Краснодар (861)203-40-90
Красноярск (391)204-63-61
Курск (4712)77-13-04
Липецк (4742)52-20-81
Магнитогорск (3519)55-03-13
Москва (495)268-04-70
Мурманск (8152)59-64-93
Набережные Челны (8552)20-53-41

Нижний Новгород (831)429-08-12
Новокузнецк (3843)20-46-81
Новосибирск (383)227-86-73
Орел (4862)44-53-42
Оренбург (3532)37-68-04
Пенза (8412)22-31-16
Пермь (342)205-81-47
Ростов-на-Дону (863)308-18-15
Рязань (4912)46-61-64
Самара (846)206-03-16
Санкт-Петербург (812)309-46-40
Саратов (845)249-38-78

Смоленск (4812)29-41-54
Сочи (862)225-72-31
Ставрополь (8652)20-65-13
Тверь (4822)63-31-35
Томск (3822)98-41-53
Тула (4872)74-02-29
Тюмень (3452)66-21-18
Ульяновск (8422)24-23-59
Уфа (347)229-48-12
Челябинск (351)202-03-61
Череповец (8202)49-02-64
Ярославль (4852)69-52-93

Единый адрес: kor@nt-rt.ru | <http://kroll.nt-rt.ru>